

Niveauschalter, die in Abhängigkeit der freien Kabellänge ein- bzw. ausschalten.

Typenübersicht

PSN-O

Schwimmschalter zum Leerpumpen. Der Schalter schließt bei Erreichen des oberen Schaltpunktes und schaltet die Pumpe ein. Bei Erreichen des unteren Schaltpunktes öffnet der Schalter und die Pumpe wird abgeschaltet. Dieser Schwimmschalter ist auch als Trockenlaufschutz einsetzbar.

PSN-F

Schwimmschalter zum Vollpumpen. Der Schalter schließt bei Erreichen eines unteren Schaltpunktes und schaltet die Pumpe ein. Bei Erreichen des oberen Schaltpunktes öffnet der Schalter und die Pumpe wird abgeschaltet.

PSN-X

Schwimmschalter zum Voll- und Leerpumpen.

PSN-.. + ST

Schwimmschalter mit Stecker und Steckdose zum Anschließen einer Pumpe

PSN-O DB

Schwimmschalter zum Leerpumpen mit integrierter Drahtbruch- und Kurzschlussüberwachung mit vergoldeten Kontakten.

PSN-X-SP

Schwimmschalter zum Voll- und Leerpumpen für den Einsatz an SPS und für eigensichere Stromkreise mit vergoldeten Kontakten.

Zuleitung aus Neopren

Hochflexible Anschlussleitung nach VDE 282 T 4 bzw. HDF 22.4 S3 garantiert lange Lebensdauer

Schutzleiteranschluss nach VDE 0631 T 1 Schutzklasse 1 bzw. EN 60730-1

Eine mit dem Schutzleiter des Anschlusskabels verbundene metallische Abschirmung gewährleistet zusätzlichen Schutz gegen unzulässige Berührungsspannungen

Vollkommene Kapselung

Die innere Kammer mit dem Schaltwerk und die Einführungsleitung sind nahtlos, d. h. ohne jede Trennfuge von isolierendem Polypropylen umschlossen.

Schaltleistung

Motoren mit einer Leistung bis 1,1 kW (bei 250 V ~) können direkt geschaltet werden

Schwimmkörper aus Polypropylen

Die mechanische Festigkeit und die chemische Beständigkeit des Polypropylen sind außergewöhnlich hoch, so dass Schäden infolge mechanischer oder chemischer Einwirkungen nahezu ausgeschlossen sind.

Kugel-Leit-System KLS

Mit dem Kugel-Leit-System KLS wird ein noch geringerer Toleranzbereich in der Schaltungsgenauigkeit erreicht

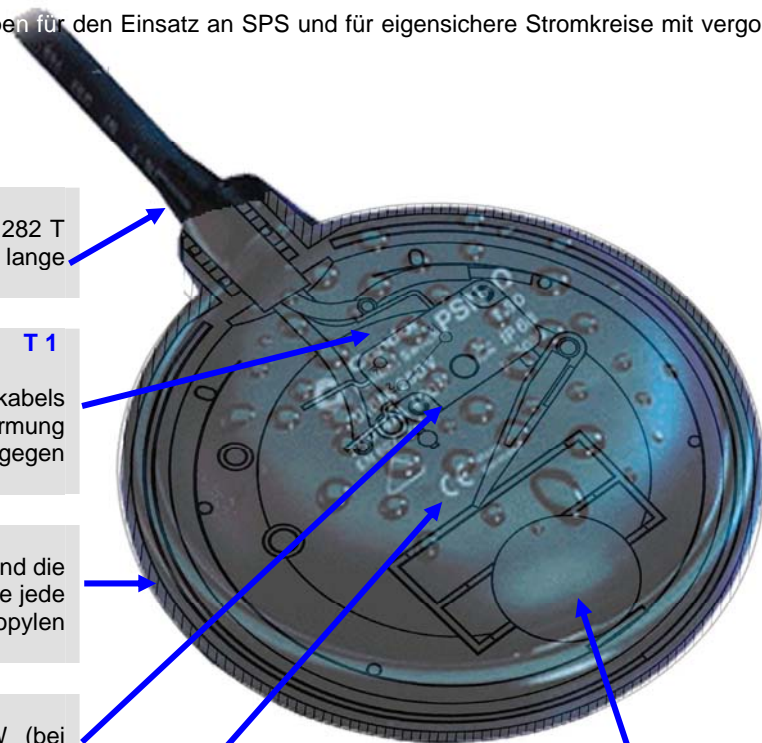

Typenübersicht Schwimmschalter PSN



Schwimmschalter
PSN- ..

Type	Ausführung / Beschreibung	Kabel- länge	Gewicht in g	Artikel- Nummer
PSN-O 3 m	zum Leerpumpen	3 m	500	234166
PSN-O 5 m		5 m	650	234173
PSN-O 10 m		10 m	1000	234180
PSN-O 15 m		15 m	1350	234197
PSN-O 20 m		20 m	1700	234203
PSN-O 30 m		30 m	2400	237082



Schwimmschalter
PSN- ..+ ST

PSN-F 3 m	zum Vollpumpen	3 m	500	234210
PSN-F 5 m		5 m	650	234227
PSN-F 10 m		10 m	1000	234234
PSN-F 15 m		15 m	1350	234241
PSN-F 20 m		20 m	1700	234258
PSN-F 30 m		30 m	2400	258421

PSN-X 3 m	zum Voll- und Leerpumpen (ohne Schutzleiteranschluss) 1 Wechsler	3 m	500	234265
PSN-X 5 m		5 m	650	234272
PSN-X 10 m		10 m	1000	234289
PSN-X 15 m		15 m	1350	234296
PSN-X 20 m		20 m	1700	234302
PSN-X 30 m		30 m	2400	237174

PSN-O + ST 5 m	Schwimmschalter mit Stecker und Steckdose zum Anschlie- ßen einer Pumpe	5 m	750	234319
PSN-O + ST 10 m		10 m	1100	234326
PSN-F + ST 5 m		5 m	750	234333
PSN-F + ST 10 m		10 m	1100	234340

PSN-O DB 5 m	zum Leer- / Vollpumpen mit integrierter Drahtbruch- und Kurzschlussüberwachung, mit vergoldeten Kontakten	5 m	650	234457
PSN-O DB 10 m		10 m	1000	234364



Gewicht **BG - PS**

PSN-X SP 5 m	zum Voll- und Leerpumpen für den Einsatz an SPS und für eigensichere Stromkreise mit vergoldeten Kontakten (ohne Schutzleiteranschluss) 1 Wechsler	5 m	650	234371
PSN-X SP 10 m		10 m	1000	234388
PSN-X SP 15 m		15 m	1350	236092
PSN-X SP 20 m		20 m	1700	236115
PSN-X SP 30 m		30 m	2400	245254
PSN-X SP 40 m		40 m	3100	245261



Kabelhalter **K - PS**

Zubehör für Schwimmschalter PSN

Bezeichnung	Beschreibung	Gewicht in g	Artikel- Nummer
BG - PS	Gewicht für Schwimmschalter PSN, Gehäusefarbe: blau (zur freien Festlegung der Schaltdifferenz)	400	236658
IG - PS	Gewicht für Schwimmschalter PSN, Gehäusefarbe: gelb (zur freien Festlegung der Schaltdifferenz)	180	234401
K - PS	Kabelhalter für Schwimmschalter PSN, (Befestigung mittels handelsüblicher Band- schelle)	5	234418
Zenerbarriere	Zenerbarriere als eigensicherer Stromkreis erforderlich im Ex-Bereich beim Einsatz von Schwimmschaltern.	110	260479



Zenerbarriere

Technische Daten Schwimmschalter PSN

Technische Daten PSN-O/F/X (ST/SP)	
Bemessungsspannung	250 V ~
U_e	400 V ~
Bemessungsbetriebsstrom	10 (8) A
I_e	10 (4) A
Schaltleistung	1,1 kW (1,5 PS)
Schalzhäufigkeit	≥ 50.000
Schaltspiele 50 E3	
Temperaturbeständigkeit	
Kabel VDE 282 T 4 12/95	60 °C
Schwimmkörper	85 °C
Schutzart	IP 68
wasserdicht, Tauchtiefe 10 m	
Leitungsquerschnitt	3 x 1 mm ²
VDE 0631 T 1 01/96	
Kabel	H 07 RN-F
Leitung schwarz	

Technische Daten PSN-O DB	
Bemessungsspannung	< 30 V-DC
U_e	
Bemessungsbetriebsstrom	11 mA (R=2,7k)
I_e	2,4 mA (R=12,7k)
Nenn-Schaltvermögen*	250 V AC, 1 mA
Schaltvermögen thermisch	250 V AC, 6 A
Schalzhäufigkeit	≥ 50.000
Schaltspiele 50 E3	
Temperaturbeständigkeit	
Kabel VDE 282 T 4 12/95	60 °C
Schwimmkörper	85 °C
Schutzart	IP 68
wasserdicht, Tauchtiefe 10 m	
Leitungsquerschnitt	3 x 1 mm ²
VDE 0631 T 1 01/96	
Kabel	H 07 RN-F
Leitung schwarz	

* Diese Modelle wurden so konzipiert, dass sie sowohl in Schaltkreisen mit niedriger Schaltleistung (min. 1 mA / 4 V) als auch mit mittlerer Schaltleistung (max. 5 A) eingesetzt werden können. Allerdings darf das jeweilige Produkt während seiner gesamten Verwendungsdauer nur in ein und demselben Schaltkreistyp eingesetzt werden.

Beständigkeit Schwimmkörper / Kabel

Beständig
Ameisensäure (wässrig 10%), Benzin (normal), Diesel, Formaldehyd (wässrig 40%), Glycerin, Heizöl, Milchsäure, (wässrig 10%), Phosphorsäure (wässrig 10%), Salzsäure (wässrig 10%), Schwefelsäure (wässrig 35%), Waschmittel

Bedingt beständig
Essigsäure (wässrig 10%), Salpetersäure (wässrig 10%), Wasser (chlorhaltig), Wasserstoffsperoxid

Ausführungen

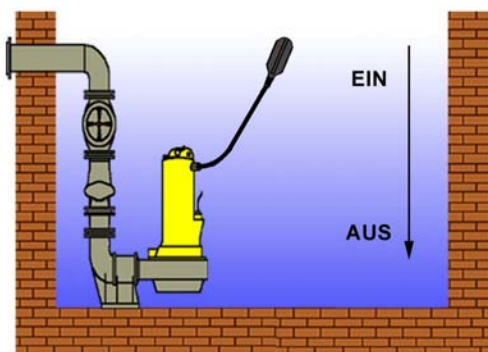

PSN-O Schwimmschalter zum Leerpumpen
Schalter schließt in oberer Position und schaltet die Pumpe ein

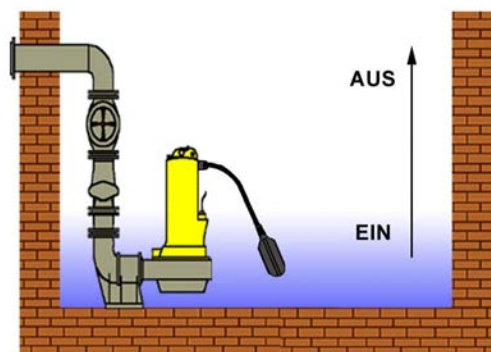

PSN-F Schwimmschalter zum Vollpumpen
Schalter öffnet in oberer Position und schaltet die Pumpe aus

PSN-X Schwimmschalter zum Voll- und Leerpumpen mit Wechsler (ohne Schutzleiteranschluss)

Schaltbilder Schwimmschalter PSN

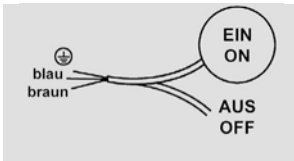

Schwimmschalter PSN-O
zum Leerpumpen

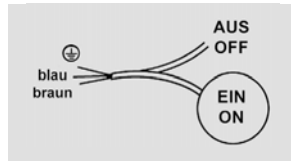

Schwimmschalter PSN-F
zum Vollpumpen

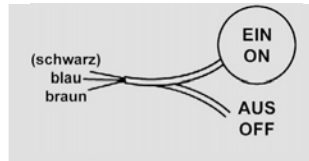

Schwimmschalter PSN-X
hier in der Funktion
zum Leerpumpen

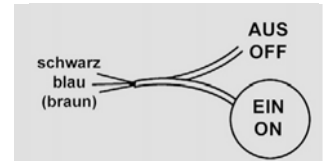

Schwimmschalter PSN-X
hier in der Funktion
zum Vollpumpen

Schaltdiagramm PSN

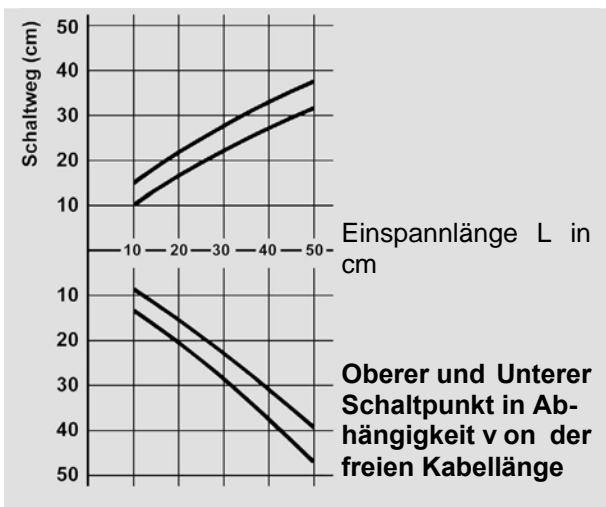

Innere Beschaltung PSN-O DB

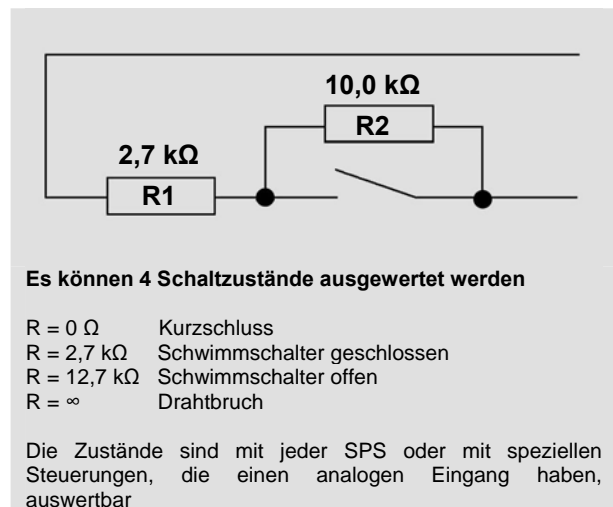

Maßzeichnungen PSN / Zubehör

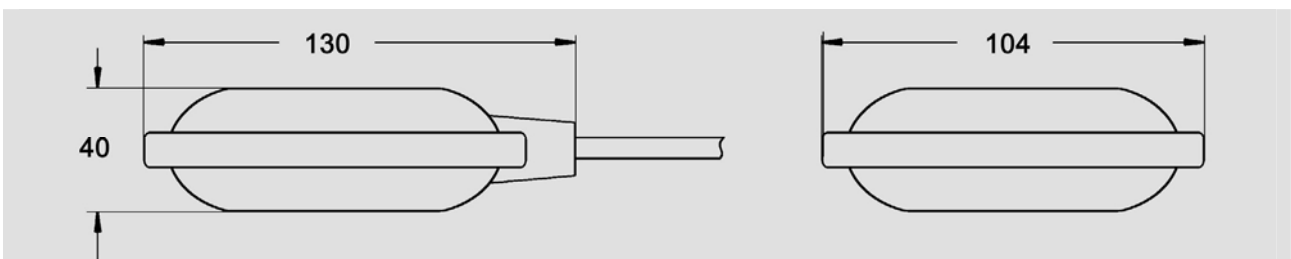

Schwimmschalter PSN

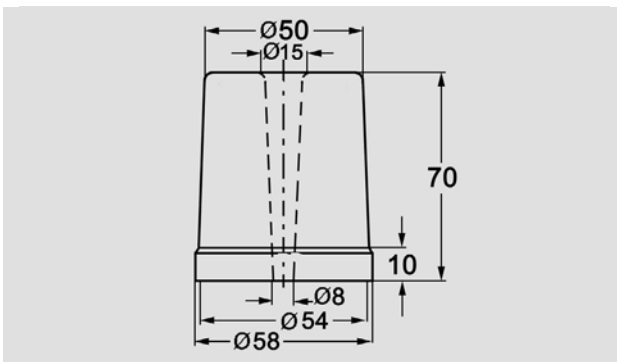

Gewichte BG-PS / IG-PS

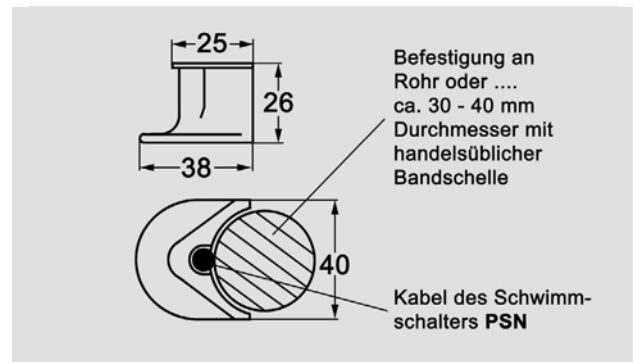

Kabelhalter K-PS